

Installations-Anleitung

Duscharmaturen DA01/02

(10v25)



Vorwort

Danke, dass Sie sich für unseren Duscharmatur entschieden haben. Bevor Sie die Einzelteile auspacken, überprüfen Sie die Verpackung auf eventuelle Schäden! Spätere Reklamationen werden nicht anerkannt. Vor der Montage sind auch alle Teile auf Schäden und auf Vollständigkeit zu überprüfen. Bei Problemen kontaktieren Sie den Verkäufer bzw. uns zeitnah! Lesen Sie bitte diese Anleitung sorgfältig durch, bevor Sie mit der Installation beginnen.

Die Armatur, wurde in Design und Funktionalität für den privaten Gebrauch entworfen. Unsere Produkte unterliegen der ständigen Weiterentwicklung. Dadurch kann es zu Änderungen im Design und zur Verwendung anderer Bauteile kommen. Wir versuchen auf den folgenden Seiten immer aktuell zu bleiben. Sollten Fragen bei der Installation auftreten dann erreichen Sie uns unter +49 35795 - 179 600 oder per E-Mail an kundenservice@seniorbad.de. Für Hinweise zur Verbesserung sind wir sehr dankbar.

Diese Anleitung gilt für alle bei der Firma Seniorbad GmbH erworbenen Duscharmaturen. Auch wenn die Abbildungen in der Optik nicht exakt Ihrem Modell entsprechen. Die Installation ist stets identisch.

Technische Daten

- **Standard Betriebsdruck:** Dynamischer Wasserdruck
min.: 0,2 bar max.: 6,0 bar



- **Kaltwasser-Zulauftemperatur:** 4-29° C
- **Warmwasser-Zulauftemperatur:** 55-58° C
- **Voreingestellte Temperatur:** 38° C
- **Sicherheitsmechanismus:** Das Mischwasser wird sofort abgestellt, sobald die Kaltwasserzufuhr nicht mehr ausreichend ist
- **Präzise Temperaturregelung:** Die gewünschte Temperatur wird in etwa 5 Sekunden erreicht. Die tatsächliche Betriebstemperatur liegt innerhalb von $\pm 2^\circ$ C zur eingestellten Temperatur
Das einströmende Warmwasser muss mindestens 10° C über der gewünschten Mischtemperatur liegen.
- **Temperaturstabilität:** Die Auslauftemperatur schwankt um maximal $\pm 2^\circ$ C, wenn die Zulauftemperatur konstant bleibt und sich der Druck von Warm- und Kaltwasser um 50% ändert.

Werkzeuge für die Installation

Das Werkzeug für die Installation ist nicht im Lieferumfang begriffen.



Wasserwaage



Schraubendreher



Rohr Schlüssel



Sanitär-Silikon



Bohrmaschine



Inbusschlüssel

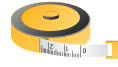

Maßband



Dichtband

Produkteinzelteile

- A Mischbatterie
- B Duschstange lang
- C Duschstange gebogen
- D Regenduschkopf

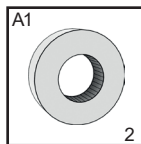
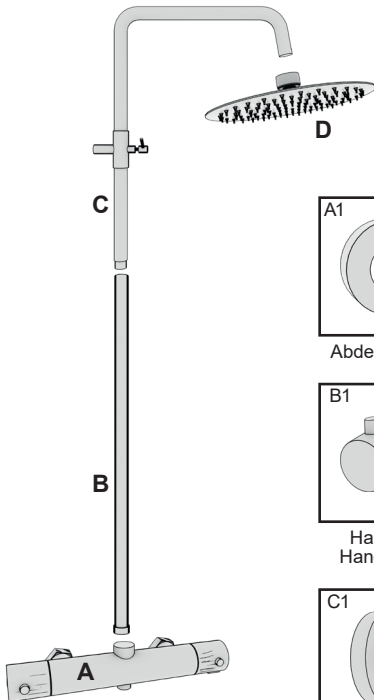

Abdeckrosette 2

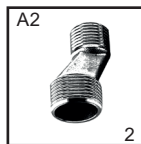

S-Adapter 2

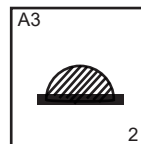

Siebfilter 2

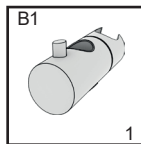

Halterung Handbrause 1

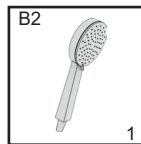

Handbrause 1

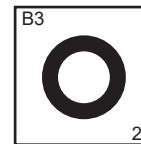

Dichtringe 2

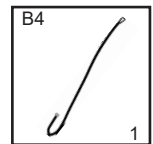

Schlauch 1

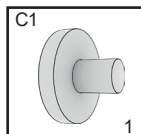

Wandhalterung inkl. Dübel, Schraube, Inbusschraube, Dichtring 1

Skizze

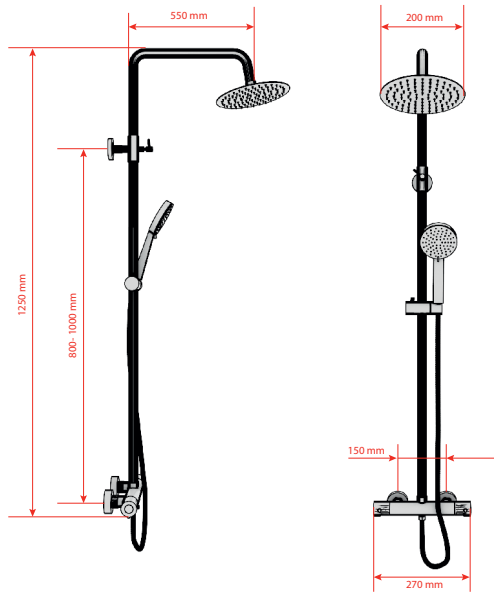

Wandanschlüsse vorbereiten

Der vorhandene Wasseranschluss in Ihrer Wand sollte ungefähr, wie nebenstehend gezeigt, bündig mit der Wandoberfläche abschließen.

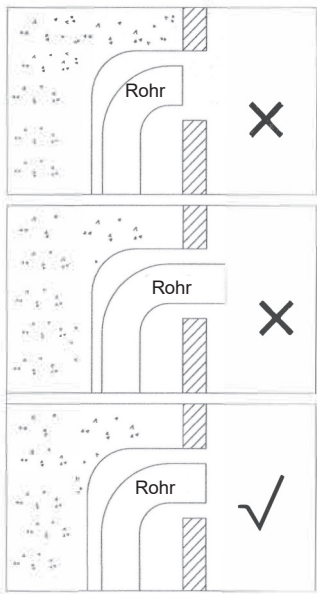

Der Abstand zwischen dem Kalt- und Warmwasseranschluss der Armatur beträgt 150 mm von Lochmitte zu Lochmitte.

Leeren Sie die Rohrleitungen vor der Montage von Wasser.

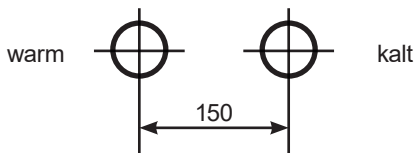

Befestigung für die Duschstange

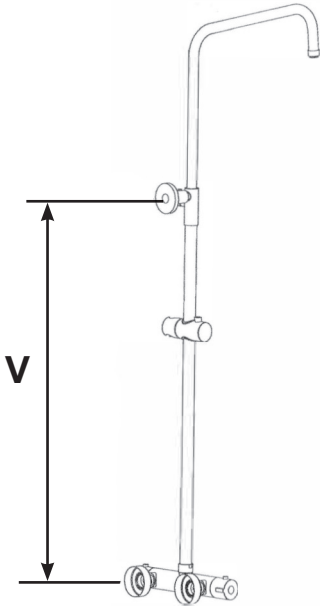

Der Abstand V zwischen den Anschlüssen an der Mischarmatur und der Wandbefestigung für die Duschstange ist etwas variabel. Dadurch können Sie das Bohrloch entsprechend Ihres Fliesenspiegels anbringen.

Die Befestigung für die Duschstange befindet sich an dem oberen gebogenen Teil der Duschstange.

Der untere Teil, welcher mit der Mischbatterie verbunden wird, ist 70 cm lang. Das heißt der Abstand V zwischen den Anschlüssen und der Befestigung sollte etwa zwischen 80 cm und 100 cm betragen.

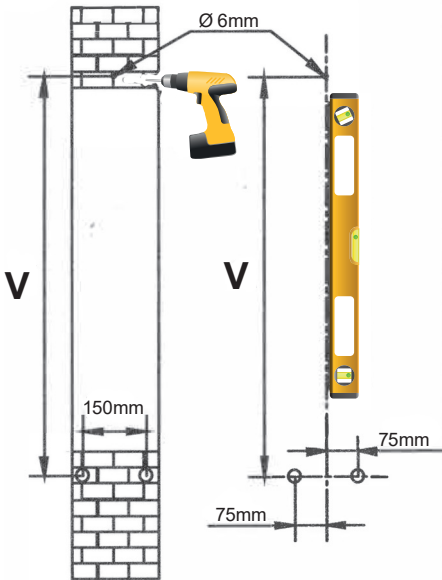

Jetzt legen Sie den Punkt für die Wandbefestigung fest und messen den Abstand zur Lochmitte der Wasseranschlüsse. Achten Sie darauf, dass sich der Befestigungspunkt senkrecht nach oben genau mittig zwischen den Anschlüssen befindet.

Kennzeichnen Sie den Punkt und bohren ein Loch mit dem Durchmesser von 6mm. Ein 6mm Dübel wird in diesem Loch versenkt.

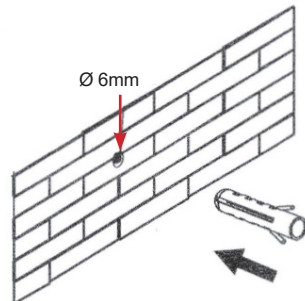

Anschließen der Mischbatterie

Bevor Sie die Mischbatterie fest verbauen sollte Sie einen Test machen. Als erstes schrauben Sie die S-Anschlussstücke A2 in die Wandrohre ein. Achten Sie darauf, dass sich beide am Ende waagrecht auf einer Höhe befinden. Jetzt schrauben Sie die beiden Abdeckrosetten A1 über die vorstehenden S-Anschlussstücke. Setzen Sie die beiden Filter in die Anschlüsse. Die Mischbatterie wird nun an die vorstehenden Gewinde angeschraubt. Sollte zwischen den Rosetten und den Muttern an der Mischbatterie noch Gewinde der S-Anschlüsse A2 heraus schauen, so müssen Sie diese noch etwas weiter in die Wand eindrehen.

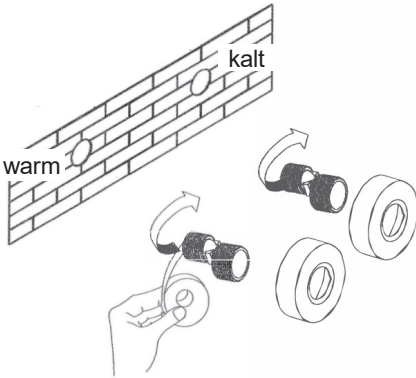

Wenn alles zu Ihrer Zufriedenheit passt, schrauben Sie alles wieder auseinander. **Merken Sie sich unbedingt, wie weit Sie die S-Anschlüsse A2 in die Wand eingeschraubt haben.** Die Seite der S-Anschlüsse, welche in die Wand geschraubt werden, umwickeln Sie jetzt mit Dichtband. Danach schrauben Sie diese genau so weit in die Wand ein wie beim vorausgegangenen Test. Kontrollieren Sie noch einmal mit der Wasserwaage, ob die Anschlüsse sich auch auf gleicher Höhe befinden.

Oftmals sind die Löcher des Wandauslasses größer. Sitzen die S-Anschlüssen an Ort und Stelle können diese Löcher mit Sanitärsilikon verschlossen werden.

Jetzt schrauben wieder Sie die beiden Abdeckrosetten A1 über die vorstehenden S-Anschlussstücke A2. Setzen Sie die beiden Siebfilter A3 in die Anschlüsse. Die Mischbatterie wird nun mit der Rohrzanze an die vorstehenden Gewinde angeschraubt. Achten Sie darauf die Oberfläche der Muttern nicht mit dem Werkzeug zu zerkratzen. Ein Tuch zwischen Mutter und Werkzeug ist dabei hilfreich.

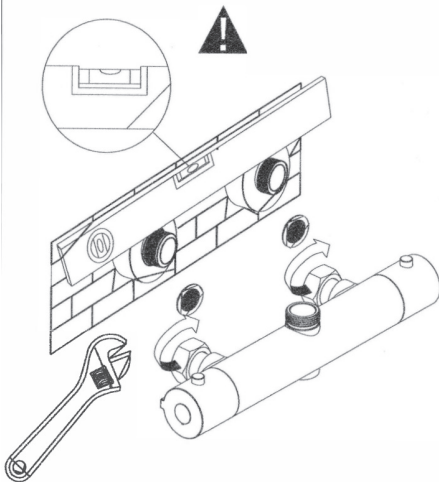

Jetzt können Sie einen ersten Test machen, ob die Installation auch dicht ist. Stellen Sie dafür die Mischbatterie auf Handbrause ein und halten einen Eimer unter den Wasserauslass an der Unterseite. Drehen Sie das Wasser auf und kontrollieren die Dichtigkeit.

Duschstange installieren

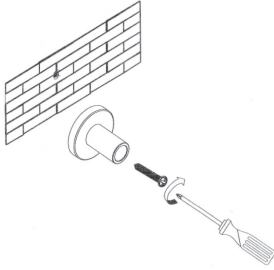

Im nächsten Schritt schrauben Sie die Wandhalterung C1 für die Duschstange an dem bereits gebohrten Loch fest. Achten Sie darauf, dass die kleine Inbusschraube nach unten ausgerichtet wird, damit sie später nicht sichtbar ist.

Schieben Sie die Halterung für die Handbrause B1 auf die gerade Duschstange.

Stecken Sie nun die gerade Duschstange und die gebogene Duschstange C zusammen.

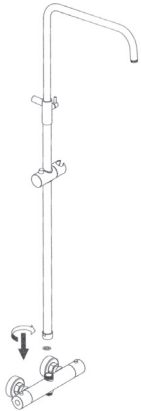

Nun wird die Duschstange auf das obere Gewinde der Duscbatterie geschraubt. Dabei wird eine der beiden beiliegenden 19 mm Dichtring B3 in den Anschluss eingelegt.

Positionieren Sie den flexiblen Wandhalterungsanschluss genau auf die Höhe der Halterung, welche Sie an der Wand angebracht haben. Jetzt können Sie die Teile zusammenschieben. Fixieren Sie die Duschstange mit dem Inbusschlüssel an der Wandhalterung.

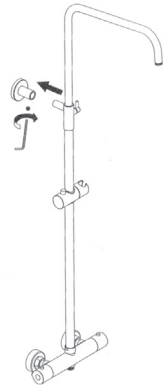

Endmontage

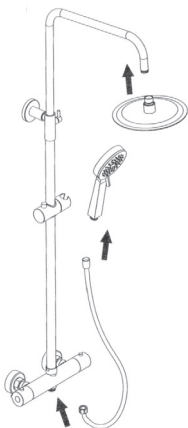

Abschließend schrauben Sie den Regenduschkopf D an die obere gebogene Duschstange.

Mit mitgelieferten Schlauch B4 verbinden Sie den unteren Anschluss der Mischbatterie und die Handbrause B2. Diese wird nun in die Halterung eingehängt.

Damit ist die Installation beendet. Wir wünschen viel Vergnügen beim Duschen.

Wartung und Reinigung

Alle Oberflächen sollten mit einem sauberen, feuchten Tuch gereinigt werden. Bitte keine scheuernden Reinigungsmittel oder Materialien verwenden.

Rückschlagventil und Siebfilter

Das Rückschlagventil und der Siebfilter in der Mischbatterie können bei Bedarf gereinigt werden. Dazu müssen Sie die gesamte Mischbatterie abmontieren.



Dafür demontieren Sie zuerst die Duschstange und die Handbrause (Abb. 1). Dann lösen Sie die Muttern der Wandverbindung. Entfernen Sie die Filter. Danach können Sie mit einem Inbusschlüssel das Rückschlagventil herausschrauben (Abb. 2). Dieses besteht aus zwei Teile die sich noch auseinander nehmen lassen. Reinigen alle gründlich (Abb 3) und setzen Sie die Teile wieder in die Mischbatterie ein. Setzen Sie alle Teile nun wieder zusammen (Abb. 4).

Thermostatpatrone

Auch die sich in der Mischbatterie befindende Thermostatpatrone kann gereinigt werden.

Dazu entfernen Sie vorsichtig die kleine Kappe an der rechten Stirnseite der Armatur.

Lösen Sie die darunter liegende Schraube. Jetzt können Sie die Kappe und die Thermostatpatrone mit ihren Einzelteilen herausnehmen. Merken Sie sich unbedingt die Reihenfolge der Einzelteile, damit Sie es wieder richtig zusammensetzen können.

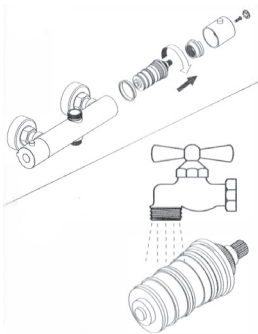

Reinigen Sie alles gründlich und setzen es in der richtigen Reihenfolge wieder zusammen und schrauben es fest. Zum Schluss wird die kleine Kappe wieder aufgesetzt.

Achten Sie bei allen Reinigungsarbeiten darauf vorsichtig vorzugehen und nicht die Oberflächen mit scharfkantigen Werkzeugen zu zerkratzen. Dann werden Sie lange Freude an Ihrer neuen Duscharmatur haben.

